



MULTI SCREEN® MS 4200

-Acomat

+33 (0)4 74 04 85 40 - Bureau
+33 (0)6 79 37 51 28 - Marcel BENIS
+33 (0)6 37 91 92 01 - Lionel BENIS

www.acomat.eu - acomat@acomat.fr

320 Boulevard Général Leclerc
69400 Villefranche-sur-Saône



EN MISSION VERTE

Terre
excavée



Déchets de
construction



Déchets
verts



Bois



Sable &
Gravier



Recyclage



Pierres



Compost





MULTI SCREEN® MS 4200

OPTIONS



Courroie profilée pour alimentateur à courroie / fraction fine



Laquage spécial

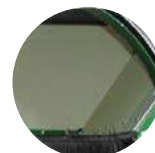

Tôles d'usure dans la trémie



Grille à pierre hydraulique avec glissière



Télécommande



Béquilles hydrauliques à l'avant et à l'arrière



Aimant de tambour permanent



Tissu de tamisage extérieur au choix 2 - 80 mm



Division du panier intérieur env. 75 x 75 mm



Fraction moyenne allongée



Tissu de tamisage intérieur au choix 2 - 80 mm



Fraction grossière allongée



Lame d'arrachage

AUTRES OPTIONS



Différents tambours :
• coniques
• simples
• tôle perforée
• et d'autres.



Ventilateur hélicoïdal pour moteur diesel et refroidisseur d'huile hydraulique



Toit de protection amovible contre les intempéries pour le double tambour et la brosse



Rallonge de sabot (interne, non conforme au StVZO)



TopSpin PreCleaner



Phare de travail



raccord hydraulique supplémentaire



MULTI SCREEN® MS 4200

DONNÉES TECHNIQUES 1

■ Cadre de plancher :

Longeron : Acier profilé double T, hauteur env. 300 mm
 Châssis : 2 essieux à ressorts à lames Gigant de 9 t
 Protection anti-encastrement et protection latérale
 Pneus : 4 x 385 / 55 R 22,5
 Freins : Frein à air comprimé à deux conduites avec ABS
 Éclairage : Barre lumineuse à LED conforme au StVZO,
 Les feux de gabarit clignotent avec
 Possibilité de transformation en essieu 25 km / h

■ Trémie d'alimentation :

Volume d'espace : env. 5,5 m³
 Hauteur de chargement : 3.120 mm
 Longueur de chargement : 3.650 mm

■ Distributeur à courroie

Largeur de courroie : 1.000 mm
 Longueur du tapis : 3.600 mm
 Type de courroie : Courroie lisse
 Vitesse : réglable
 Courroie profilée : en option

■ Double tambour :

Surface de tamisage :
 intérieur : 15,7 m²
 extérieur : 16,0 m²
 Diamètre : 1.500 mm (intérieur)
 Diamètre : 2.000 mm (extérieur)
 Longueur : 4.200 mm
 Entraînement : direct par pignon et chaîne

■ Largeur de maille :

intérieur : 80 x 170 mm (Standard)
 extérieur : tamis métalliques interchangeables, 2- 80 mm
 fonction de changement de tamis par télécommande à fil

■ Brosse de nettoyage :

Diamètre : 500 mm avec son propre entraînement

■ Bande de mise en tas pour fraction fine :

Largeur de courroie : 650 mm
 repliable hydrauliquement
 Côté de déversement : avant gauche
 Hauteur de déversement : env. 3.300 mm

■ Bande d'évacuation à tambour, pour fraction fine

Largeur de courroie : 1.100 mm

■ Bande de mise en tas, fraction moyenne :

Largeur de courroie : 650 mm
 repliable hydrauliquement
 Côté de déversement : arrière droit
 Hauteur de déchargement : env. 2.300 mm (standard) env. 3.300 mm (bande de mise en tas prolongée)

■ Bande de mise en tas fraction grossière :

Largeur de courroie : 800 mm
 repliable hydrauliquement
 Côté de déversement : arrière
 Hauteur de déchargement : env. 2.140 mm (standard) env. 3.000 mm (bande de mise en tas prolongée)

■ Matériaux de criblage

Terre, sables, gravier, compost, copeaux de bois, déchets de construction, matériaux recyclés, scories, pierres concassées et pierres

■ 3 fractions :

Fraction fine : 2 - 80 mm, selon les besoins
 Fraction moyenne : entre 2 - 80 mm et jusqu'à 170 mm
 Fraction grossière : supérieure à 170 mm (standard)

■ Possibilité de passer à 2 fractions :

Suppression de la bande de mise en tas fraction grossière
 Suppression de la bande de mise en tas Fraction moyenne, allongement & élargissement de la fraction grossière 4.500 x 1.000 mm
 Tambour simple : Allongement & élargissement de la fraction grossière 4.500 x 1.200mm



MULTI SCREEN® MS 4200

DONNÉES TECHNIQUES 2

Options du châssis :

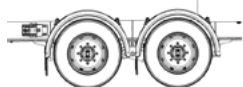

Mobile sur roues
(standard)



Châssis sur chenilles
(nécessite une télé-
commande Maxi)



Châssis sur patins

Options d'entraînement :

diesel-hydraulique

Moteur diesel : CATERPILLAR C3.6
74,5 kW 2.400 U / m.

Norme sur les gaz d'échappement : UE phase V /
EPA / CARB Tier 4 Final

Entraînement : Pompes à huile et moteurs à huile

Capacité du réservoir : 200 l / 20 l AdBlue

diesel-électrique

Norme sur les gaz d'échappement : EC-NRMM
Stage III A

Entraînement : Générateur synchrone et
moteurs électriques

Capacité du réservoir : 200 l

Possibilité de raccordement à une alimentation
électrique externe (en combinaison avec un entraî-
nement diesel-électrique ou électrique)

électrique

Puissance de raccordement : env. 50 kVA

Poids total : env. 15.000 kg (Standard)

Dispositif de traction :

Anneau de traction Ø 50 mm selon ISO 1102

Dimensions :

Position de transport :

	Standard	bande de mise en tas prolongée
Longueur :	10.455 mm	10.658 mm
Hauteur :	3.950 mm	3.980 mm
Largeur :	2.550 mm	2.550 mm

Position de travail :

	Standard	bande de mise en tas prolongée
Longueur :	12.113 mm	13.568 mm
Largeur :	11.038 mm	11.038 mm
Hauteur :	3.950 mm	3.950 mm

Débit : 20 - 120 m³ / h, en fonction de la
nature des matériaux

Peinture / revêtement :

Laque de finition monocouche polyuréthane
Silo, capots moteur et capots latéraux :
RAL 6001 vert
Cadre, tambour de tri : RAL 7022 Gris
Cadre du convoyeur : galvanisé à chaud



MULTI SCREEN® MS 4200

FRACTION MOYENNE ALLONGÉE

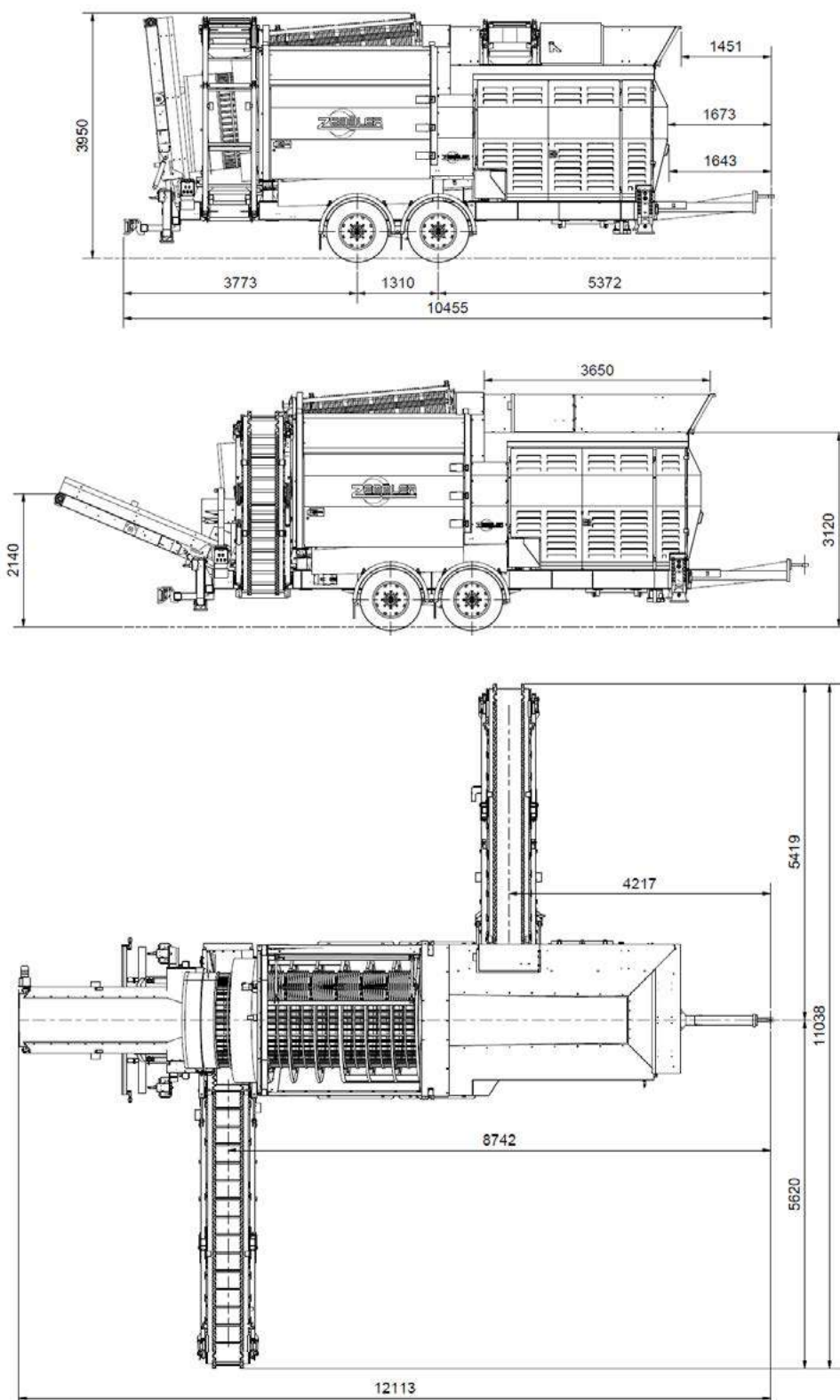



MULTI SCREEN® MS 4200

FRACTION MOYENNE & GROSSIÈRE ALLONGÉE

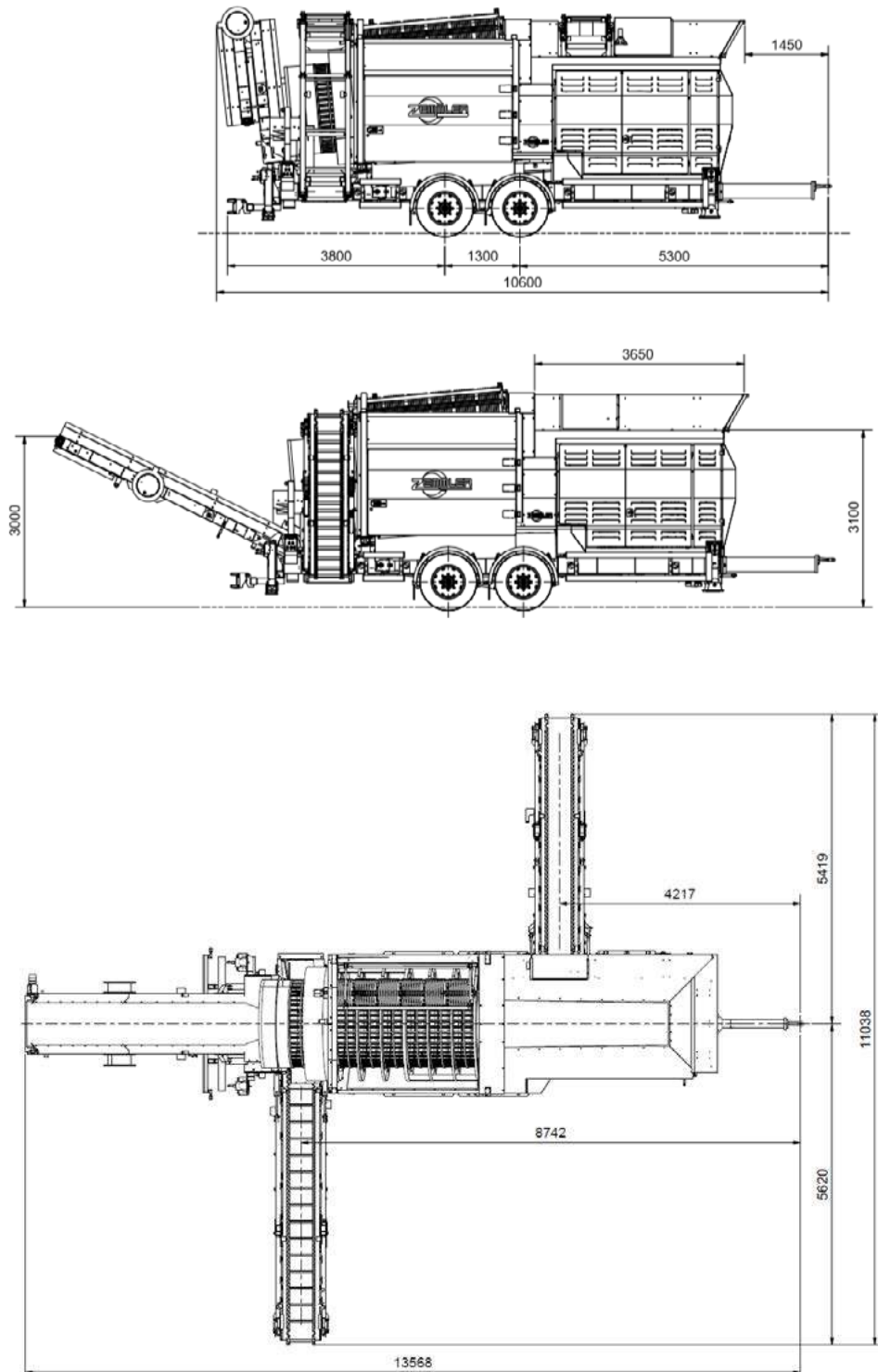



MULTI SCREEN® MS 4200

VERSION STANDARD / BANDES ALLONGÉES

